

【取付方法】

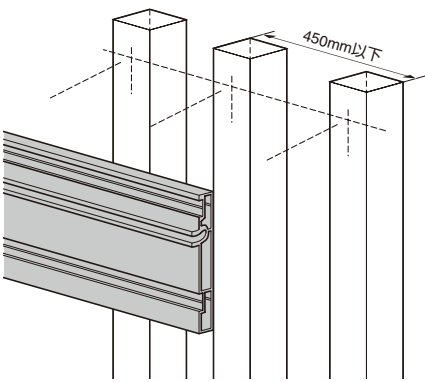

1. 取付位置を決めます。水平をしっかりと出してください。

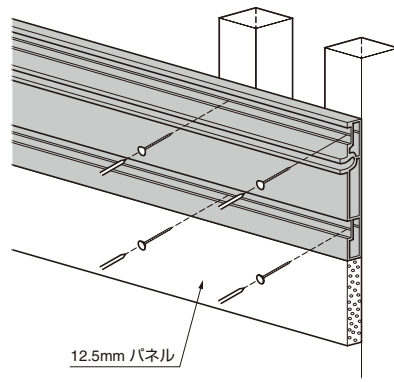

2. 棚受レールの下に板厚12.5mmのパネルを張ります。棚受レール取付位置確認後、ねじで固定してください。VT-A1820の場合、上下10カ所を目安にねじを取り付けてください。下地に合わせ、現場でφ4.5の穴加工をしてください(推奨ねじ: タッピンねじ4×50)。

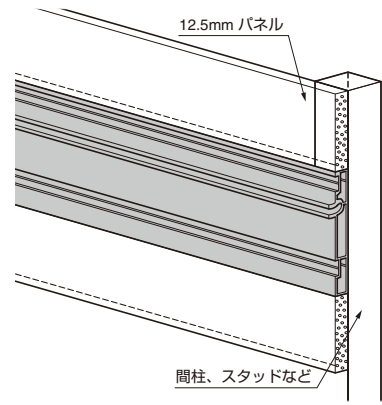

3. ねじ止め後、棚受レールの上にも板厚12.5mmのパネルを貼り付けます。

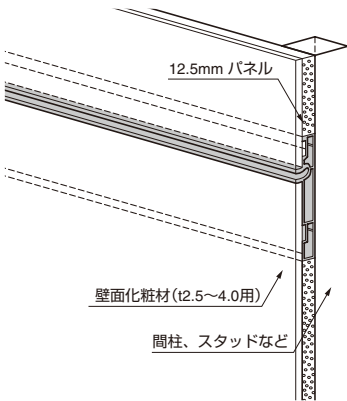

4. 板厚2.5~4.0mmの化粧パネルを貼り付けます。

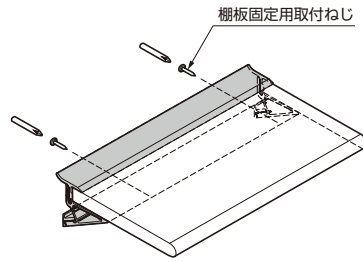

5. 図のように棚板と棚受取付用金具をねじで固定します。

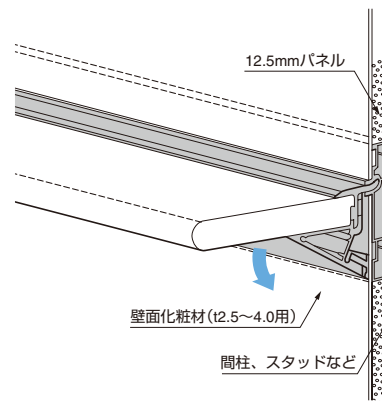

6. 棚板を斜めにして出っ張り部分をレールの溝に差し込み、棚板が水平になるまでおろして完成です。

【木製棚板仕様寸法】

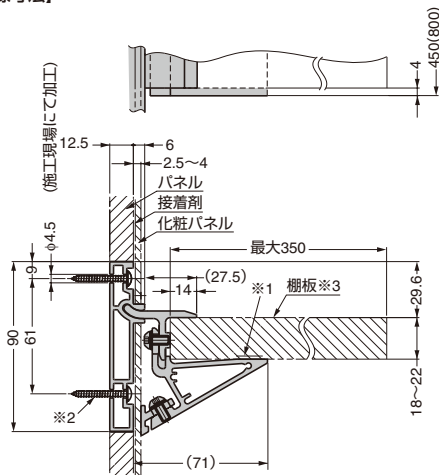

※1: 市販の両面テープ ※2: 推奨取付ねじ タッピンねじ4×50 ※3: 木製・ガラス製棚板はお客様にて別途ご用意ください。

【ガラス製棚板仕様寸法】

